



# FENCE ENERGIZER

## 110V

**M10**

**M20**

**M30**

**M60**

**M120**

**M160**

Instructions - ENG

Notice d'installation - FRA

Instrucciones - ESP

Gallagher Group Limited  
Kahikatea Drive, Private Bag 3026  
Hamilton, New Zealand

am.gallagher.com

Copyright © Gallagher Group Limited 2025

All rights reserved. Gallagher Small 110V Energizer User Manual

3E6024 - Edition 2 - September 2025

**SCAN FOR WARRANTY**



Garantie  
Garantía

**DISCLAIMER** Whilst every effort has been made to ensure accuracy, neither Gallagher Group Limited nor any employee of the company, shall be liable on any ground whatsoever to any party in respect of decisions or actions they may make as a result of using this information. In accordance with the Gallagher policy of continuing development, design and specifications are subject to change without notice. Developed and manufactured by Gallagher Group Limited, an ISO 9001:2015 Certified Supplier.

# Table of Contents

<b>English</b>	<b>2</b>
Important Information.....	2
Materials and Tools.....	6
How the Energizer works .....	7
4-Step Installation Guide.....	8
Voltage check list.....	12
<b>Français</b>	<b>13</b>
Information Importante.....	13
Matériel et outils .....	17
Comment fonctionne l'électrificateur .....	18
Guide d'installation en 4 étapes.....	23
Liste de contrôle de la tension.....	27
<b>Español</b>	<b>28</b>
Información Importante .....	28
Materiales y herramientas.....	32
Cómo funciona el energizador .....	33
4-Guía de instalación paso a paso .....	34
Lista de revisión del voltaje .....	38

# Important Information



## Warning: Read all instructions

- **WARNING** - Do not connect to mains-operated equipment.
- **Warning:** This appliance is not intended for use by persons (including children) with reduced physical, sensory or mental capabilities, or lack of experience and knowledge, unless they have been given supervision or instruction concerning use of the appliance by a person responsible for their safety.
- In EN standard countries, this appliance can be used by children aged from 8 years and above and persons with reduced physical, sensory or mental capabilities or lack of experience and knowledge if they have been given supervision or instruction concerning use of the appliance in a safe way and understand the hazards involved.
- Avoid contacting the electric fence wires with the head, mouth, neck or torso. Do not climb over, through or under a multi-wire electric fence. Use a gate or a specially designed crossing point.
- Do NOT become entangled in the fence. Avoid electric fence constructions that are likely to lead to the entanglement of animals or persons.
- Use of the energizer other than for electric fencing systems is not approved by Gallagher and is undertaken at your own risk. If using for any alternative application, you are responsible for ensuring safety and compliance with applicable laws.
- Electric animal fences and their ancillary equipment shall be installed, operated and maintained in a manner that minimizes danger to persons, animals or their surroundings.
- It is recommended that, in all areas where there is a likely presence of unsupervised children who will be unaware of the dangers of electric fencing, that a suitably rated current limiting device having a resistance of not less than 500 ohms be connected between the energizer and the electric fence in this area.
- The appliance is not intended for use by young children or infirm persons without supervision.
- Young children should be supervised to ensure that they do not play with the appliance.
- Do not place combustible materials near the fence or energizer connections. In times of extreme fire risk, disconnect energizer.
- Refer servicing to a Gallagher Authorised Service Centre.
- Check your local council for specific regulations.
- An electric animal fence shall not be supplied from two separate energizers or from independent fence circuits of the same energizer.
- For any two separate electric animal fences, each supplied from a separate energizer independently timed, the distance between the wires of the two electric animal fences shall be at least 2.5m. If this gap is to be closed, this shall be effected by means of electrically non-conductive material or an isolated metal barrier.
- Barbed wire or razor wire shall not be electrified by an energizer.

- A non-electrified fence incorporating barbed wire or razor wire may be used to support one or more off-set electrified wires of an electric animal fence. The supporting devices for the electrified wires shall be constructed so as to ensure that these wires are positioned at a minimum distance of 150 mm from the vertical plane of the non-electrified wires. The barbed wire and razor wire shall be earthed at regular intervals.
- Follow the energizer manufacturer's recommendations regarding earthing.
- Do not install an earth (ground) system for your electric fence within 10 m (33 ft) of any power, telecommunications or other system.
- Except for low output battery operated energizers, the energizer earth stake should penetrate the ground to a depth of at least 1 m (3 ft).
- Use high voltage lead-out cable in buildings to effectively insulate from the earthed structural parts of the building and where soil could corrode exposed galvanized wire. Do not use household electrical cable.
- Connecting leads that are run underground shall be run in conduit of insulating material or else insulated high voltage lead-out cable shall be used. Care must be taken to avoid damage to the connecting leads due to the effects of animal hooves or tractor wheels sinking into the ground.
- Connecting leads shall not be installed in the same conduit as the mains supply wiring, communication cables or data cables.
- Connecting leads and electric animal fence wires shall not cross above overhead power or communication lines.
- Crossings with overhead power lines shall be avoided wherever possible. If such a crossing cannot be avoided it shall be made underneath the power line and as nearly as possible at right angles to it.
- If connecting leads and electric animal fence wires are installed near an overhead power line, the clearances shall not be less than those shown in the table below.

#### **Minimum clearances from power lines for electric animal fences**

Power line Voltage V	Clearance m
Less than or equal to 1 000	3
Greater than 1 000 and less than or equal to 33 000	4
Greater than 33 000	8

- If connecting leads and electric animal fence wires are installed near an overhead power line, their height above the ground shall not exceed 3 m  
This height applies either side of the orthogonal projection of the outermost conductors of the power line on the ground surface, for a distance of:
  - 2 m for power lines operating at a nominal voltage not exceeding 1 000 V;
  - 15 m for power lines operating at a nominal voltage exceeding 1 000 V.

- Electric animal fences intended for deterring birds, household pet containment or training animals such as cows need only be supplied from low output energizers to obtain satisfactory and safe performance.
- In electric animal fences intended for deterring birds from roosting on buildings, no electric fence wire shall be connected to an earth stake. A warning sign shall be fitted to every point where persons may gain ready access to the conductors.
- Fence wiring should be installed well away from any telephone or telegraph line or radio aerial.
- Where an electric animal fence crosses a public pathway, a non-electrified gate shall be incorporated in the electric animal fence at that point or a crossing by means of stiles shall be provided. At any such crossing, the adjacent electrified wires shall carry warning signs.
- Any part of an electric animal fence that is installed along a public road or pathway shall be identified by electric fence warning signs (G6020) at regular intervals that are securely fastened to the fence posts or firmly clamped to the fence wires.
- The size of the warning sign shall be at least 100mm x 200mm.
- The background colour of both sides of the warning sign shall be yellow.  
The inscription on the sign shall be black and shall be either:
  - the substance of "CAUTION: Electric Fence" or,
  - the symbol shown:
- The inscription shall be indelible, inscribed on both sides of the warning sign and have a height of at least 25mm.
- Ensure that all mains operated, ancillary equipment connected to the electric animal fence circuit provides a degree of isolation between the fence circuit and the supply mains equivalent to that provided by the energizer.
- Protection from the weather shall be provided for the ancillary equipment unless this equipment is certified by the manufacturer as being suitable for use outdoors, and is of a type with a minimum degree of protection IPX4.

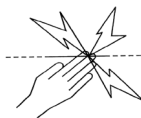

This energizer complies with international safety regulations and is manufactured to international standards. Gallagher reserves the right to make changes without notice to any product specification to improve reliability, function or design. E & OE.



**WARNING:** Risk of Electric Shock. Do not connect the energizer simultaneously to a fence and to any other device such as a cattle trainer or a poultry trainer. Otherwise, lightning striking your fence will be conducted to all other devices.

The author thanks the International Electrotechnical Commission (IEC) for permission to reproduce Information from its International Publication 60335-2-76 ed.2.2 (2013). All such extracts are copyright of IEC, Geneva, Switzerland. All rights reserved. Further information on the IEC is available from [www.iec.ch](http://www.iec.ch). IEC has no responsibility for the placement and context in which the extracts and contents are reproduced by the author, nor is IEC in any way responsible for the other content or accuracy therein.

## SERVICE OF DOUBLE-INSULATED APPLIANCES

In a double-insulated controller, two systems of insulation are provided instead of grounding. No equipment grounding means is provided in the supply cord of a double-insulated controller, nor should a means for equipment grounding be added to the controller. Servicing a double-insulated controller requires extreme care and knowledge of the system, and should be done only by qualified service personnel. Replacement parts of a double insulated controller must be identical to the parts they replace. A double insulated controller is marked with the words "DOUBLE INSULATION" or "DOUBLE INSULATED". The symbol for double insulation  may also be marked on the appliance. To reduce the risk of electric shock, this fence controller has a polarized plug (one blade is wider than the other). This plug will fit in a polarized outlet only one way. If the plug does not fit fully in the outlet, reverse the plug. If it still does not fit, contact a qualified electrician to install the proper outlet. Do not change the plug in any way.

## Approvals & Standards - FCC

This equipment has been tested and found to comply with the limits for a Class A digital device, pursuant to part 15 of the FCC Rules. These limits are designed to provide reasonable protection against harmful interference when the equipment is operated in a commercial environment. This equipment generates, uses and can radiate radio frequency energy and, if not installed and used in accordance with the instruction manual, may cause harmful interference to radio communications. Operation of this equipment in a residential area is likely to cause harmful interference in which case the user will be required to correct the interference at his own expense.

# Materials and Tools

Gallagher dealers offer a complete range of products for your power fence. For fence specifications and design contact your Gallagher dealer.

## Permanent Fence

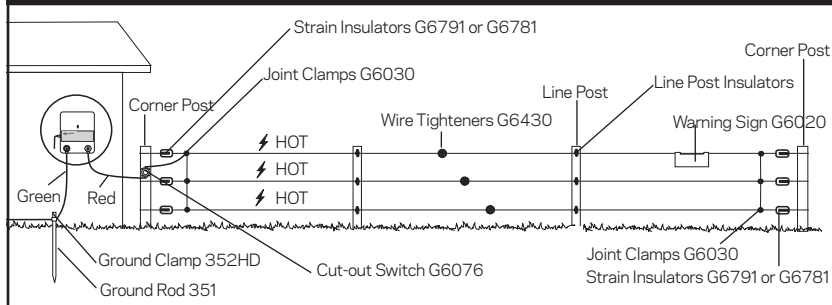

## Portable Fence

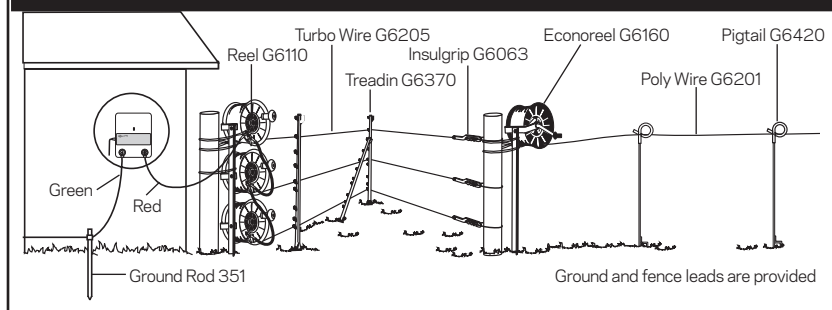

## How the Energizer works

The energizer sends electrical pulses along the fence line, about one second apart. These pulses give the livestock a short, sharp, but safe shock. The shock doesn't harm the livestock. It is sufficiently memorable that the livestock never forgets the shock, and will avoid the fence.

### Practical Hints

- Check your local ordinance on fencing laws: local laws may require a permit before use.
- Periodically check that the energizer is operating by checking that the indicator light is flashing.
- Check the fence periodically. Remove any fallen branches, weeds or shrubs because these will cause the fence to short out and will reduce livestock control.
- All livestock need time to learn to respect the fence. It may take several days to train the livestock and the fence may require minor adjustments.
- Livestock that are prone to jumping may be difficult to confine. You may need to try different fence heights to determine the best height.
- Use top quality insulators: low quality or cracked insulators and plastic tubing are not recommended because they will cause shorting.
- Use joint clamps on all steel wire connections to ensure a high quality circuit.
- This energizer must be grounded using galvanised metal ground rods to ensure the electric fence works correctly.
- Double Insulated Cable should be used in buildings, under gateways and where soil could corrode exposed galvanized wire. Never use household electrical cable. It is made for a maximum of 600 volts and will leak electricity.
- On permanent power fencing, use high tensile 12.5 gauge wire.

# 4-Step Installation Guide

## Step 1. Mount the Energizer

On a wall, under cover, out of reach of children, adjacent to a power outlet.

Install where there is no risk of the energizer incurring fire or mechanical damage.



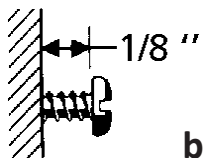
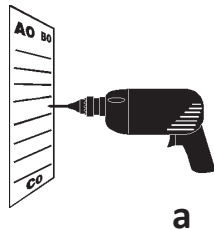
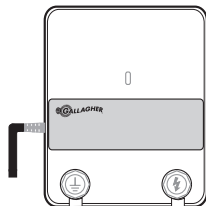

- Using the template on the center page as a drilling guide, drill 2 x 5/32" holes (A & B).
- Fix the screws provided into the wall leaving the head of the screw about 1/8" out from the wall.
- Place the energizer over and slide down onto the mounting screws.



## Step 2. Install the Ground system

The most effective place for an earth system is in continuously damp soil, see **illustration a**. For dry areas with poor conditions, see **illustration b** on page 10.

Install 6 foot galvanised ground rods 5.2 feet deep into damp soil where possible.

-  In dry conditions or in low mineral content soil more earth stakes may be required.
-  Ground rods must be at least 10ft apart
-  Ground rods must be at least 33ft away from any mains cabling, telephone cabling, water pipes or building earth.
-  Do not connect the ground terminal to any building metal work or framing.
-  1 wire connecting all earth stakes to energizer earth terminal

To attach the ground cable:

1. Using High Conductive Insulated Cable remove 2 inches of plastic coating from one end of the cable wire.
2. Unscrew the green (⚡) ground system terminal.
3. Insert the wire through the terminal slot and screw the terminal closed, ensuring the wire is firmly clamped.
4. Attach the cable to the ground system by removing 4 inches of insulation from the cable at each ground rod.
5. Clamp the exposed wire to each stake using a ground Clamp.
6. Tighten the clamp.

**Note:** Poor grounding can cause interference on telephone lines, radios and televisions. This can be recognized by a clicking sound on telephones.

a.

### All hot wire system (for areas with good soil conductivity)

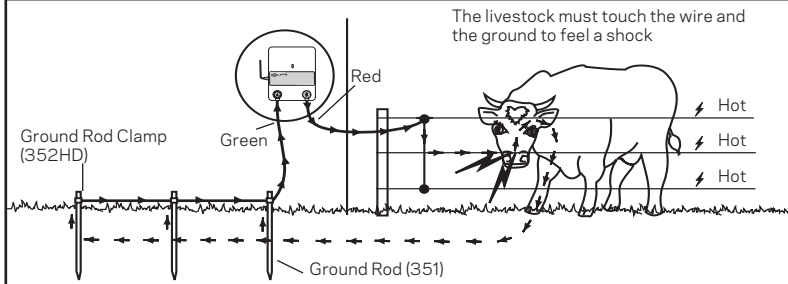

b.

### A ground wire return system (for areas with poor soil conductivity)

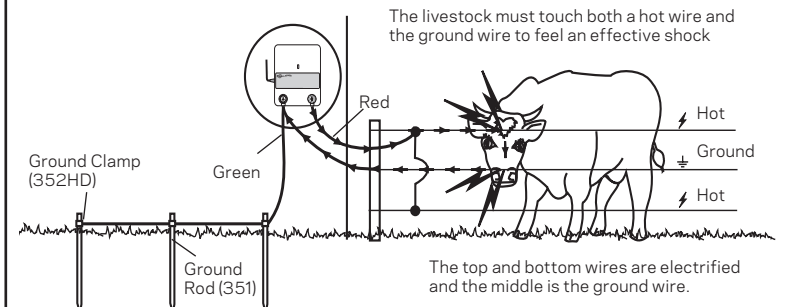

### Step 3. Connect the fence

To attach the red fence cable to the terminal:

1. Using High Conductive Insulated Cable remove 2 inches of plastic coating from one end of the cable wire.
2. Unscrew the red ⚡ output terminal.
3. Insert the wire through the terminal slot and screw the terminal closed, ensuring the wire is firmly clamped.
4. Remove insulation from the other end of the cable and attach to the fence using a Joint Clamp.

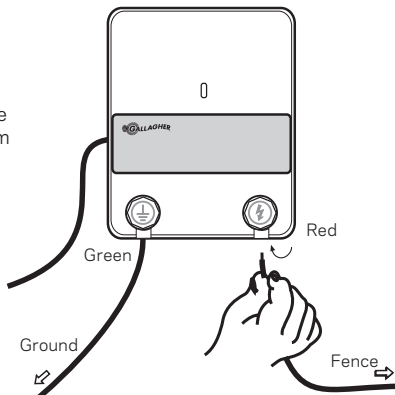

### Step 4. Plug the energizer into a power outlet

Check that the light on the front of the energizer is flashing.

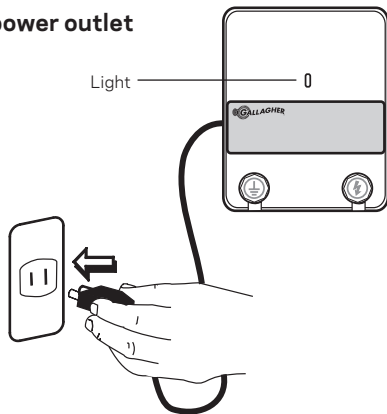

# Voltage check list

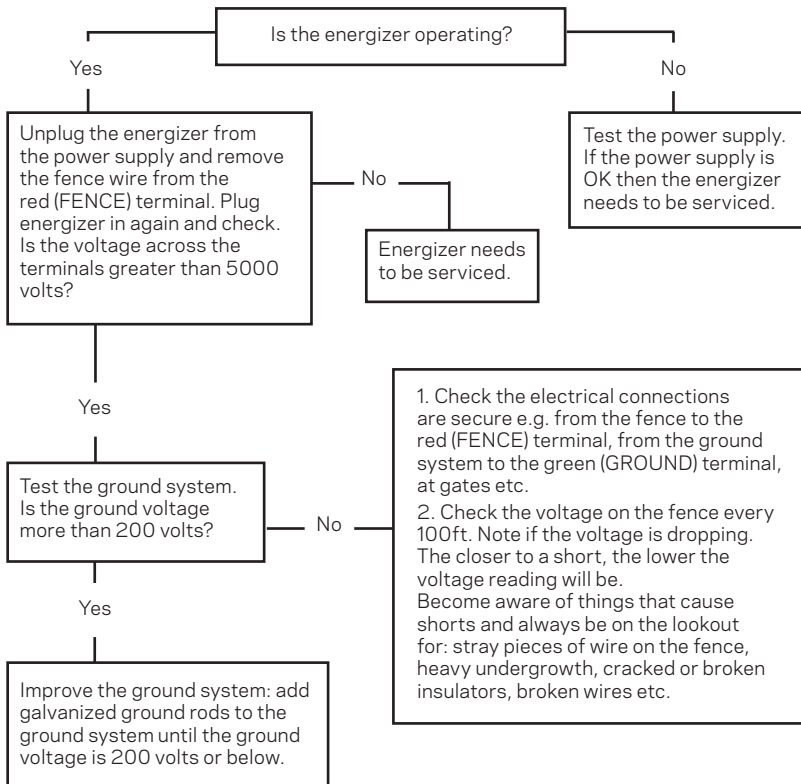

# Information Importante



## **ATTENTION: Lisez toutes les instructions**

- Attention: Ne pas relier à l'équipement secteur.
- Cet appareil peut être utilisé par les enfants à partir de 8 ans et les personnes dont les capacités physiques, sensorielles ou mentales sont réduites, ou manquant d'expérience ou de connaissances, uniquement s'ils sont supervisés ou qu'ils ont reçu des instructions de la part d'une personne responsable concernant l'utilisation de l'appareil en toute sécurité, et qu'ils comprennent les dangers associés.
- Évitez le contact des fils de clôture électrique, particulièrement avec la tête, le cou ou le torse. Ne passez pas par-dessus, à travers ou sous une clôture électrique à plusieurs fils. Utilisez un portail ou un point de passage spécifiquement conçu à cet effet.
- Les dispositions de clôture électrique susceptible de provoquer l'enchevêtrement d'animaux ou de personnes doivent être évitées.
- Les clôtures électriques pour animaux et leurs équipements auxiliaires doivent être installés, utilisés et entretenus de manière à réduire au minimum le danger pour les personnes, les animaux ou leur environnement.
- L'utilisation de l'électrificateur à d'autres fins que pour des systèmes de clôture électrique n'est pas approuvée par Gallagher et se fait à vos risques. Si vous l'utilisez pour une autre application, vous êtes tenu de vous assurer de la sécurité et du respect des lois applicables.
- Dans toutes les zones où la présence d'enfants non surveillés et inconscients des dangers que représente la clôture électrique est probable, il est conseillé d'installer un dispositif de limitation du courant d'une résistance minimale de 500 ohms entre l'électrificateur et la clôture électrique de la zone.
- Cet appareil n'est pas prévu pour utilisation par de jeunes enfants ou des personnes handicapées sans surveillance. Installez-le hors de la portée des enfants.
- Les jeunes enfants doivent être surveillés pour garantir qu'ils ne jouent pas avec l'appareil.
- Ne pas placer de matière inflammable près de la clôture ou des branchements de l'électrificateur. En cas de risque extrême, débrancher l'électrificateur.
- Faire effectuer les réparations par du personnel de service Gallagher qualifié.
- Consultez l'arrêté municipal local pour connaître les réglementations spécifiques.
- Une clôture électrique ne doit pas être alimentée par deux électrificateurs différents ou par des circuits de clôture indépendants d'un même électrificateur.
- En présence de deux clôtures électriques, chacune alimentée par un électrificateur temporisé de façon indépendante, la distance entre les fils des deux clôtures doit être d'au moins 2,5m. Si cet espace doit être fermé, des matériaux non conducteurs d'électricité ou une barrière métallique isolée doivent être employés.
- N'électrifiez pas du fil barbelé ou du feuillard dans une clôture électrique.

- Une clôture non électrifiée intégrant du fil barbelé ou du feuillard peut être utilisée comme support pour un ou plusieurs fils électrifiés à distance d'une clôture électrique. Les dispositifs de support des fils électrifiés doivent être installés de manière à garantir que ces fils soient placés à une distance minimale de 150 mm du plan vertical des fils non électrifiés. Les fils barbelés et le feuillard doivent être mis à la terre à intervalles réguliers.
- Observez les recommandations du fabricant de l'électrificateur en termes de mise à la terre.
- N'installez pas de système de terre (masse) pour votre clôture électrique dans un rayon de 10 mètres d'un système de mise à la terre de type secteur.
- Sauf dans le cas d'électrificateur fonctionnant sur batterie à faible sortie, la prise de terre de l'électrificateur doit pénétrer dans le sol sur une profondeur d'au moins 1m.
- Utilisez du câble doublement isolé dans les bâtiments et les lieux où la terre peut corroder du fil galvanisé exposé. N'utilisez pas de câble électrique domestique.
- Les fils de raccordement qui passent sous terre doivent cheminer dans un conduit en matière isolante, sinon du câble haute tension isolé doit être employé. Prendre soin d'éviter que les sabots des animaux ou les roues de tracteur s'enfonçant dans le terrain ne détériorent les fils de raccordement.
- Les fils de raccordement ne doivent pas passer dans le même conduit que l'alimentation secteur du câblage, les câbles de communication ou de données.
- Les fils de raccordement et les fils de clôture électrique destinée aux animaux ne doivent pas passer au-dessus de lignes d'alimentation ou de communication aériennes.
- Le croisement avec des lignes d'alimentation aériennes doit être évité dans la mesure du possible. Si ce type de croisement est inévitable, il doit être effectué sous la ligne d'alimentation et aussi proche que possible des angles droits.
- Si les fils de raccordement et les fils de clôture électrique sont installés près d'une ligne d'alimentation électrique aérienne, les espacements ne doivent pas être inférieurs à ceux indiqués ci-après :

#### **Dégagements minimaux sous les lignes aériennes de transport d'électricité**

Tension sur la ligne électrique	Dégagement en mètres
1 000 volts ou moins	3
Plus de 1 000 volts jusqu'à 33 000 volts	4
Plus de 33 000 volts	8

- Si les fils de raccordement et les fils de la clôture électrique sont installés près d'une ligne d'alimentation aérienne, leur hauteur par rapport au sol ne doit pas dépasser 3m. Cette hauteur est applicable de part et d'autre de la projection orthogonale des conducteurs les plus éloignés de la ligne d'alimentation à la surface du sol, pour une distance de :
  - 2m pour les lignes d'alimentation sous tension nominale n'excédant pas 1000V ;
  - 15m pour les lignes d'alimentation sous tension nominale excédant 1000V.

- Les clôtures électriques animales destinées à dissuader les oiseaux, à retenir des animaux de compagnie ou à éduquer des vaches par exemple nécessitent seulement un électrificateur à basse tension pour obtenir des performances satisfaisantes et sans danger.
- Lorsque l'électrificateur est utilisé pour alimenter un système destiné à dissuader les oiseaux de se percher sur des bâtiments, ne pas connecter le fil de la clôture électrique à la tige de prise de terre. Des panneaux de mise en garde clairs doivent être installés à tous les points où des personnes peuvent facilement accéder aux conducteurs.
- Le câblage de clôture doit être installé à bonne distance des lignes téléphoniques ou télégraphiques et des antennes radio.
- Lorsque qu'une clôture électrique animale croise un passage public, une barrière non électrifiée doit être intégrée à la clôture électrique à cet endroit ou un passage par un montant doit être fourni. Les fils électriques adjacents à ces passages doivent porter des panneaux de mise en garde (G602).
- Chaque section de clôture située le long d'une voie publique, doit comporter des panneaux de mise en garde solidement fixées soit à la clôture, soit aux poteaux de celle-ci, à intervalles réguliers.
- La taille de panneau de mise en garde doit être au minimum de 100mm x 200mm.
- La couleur du panneau de mise en garde doit être de couleur jaune, recto-verso.  
L'inscription doit être de couleur noire, et doit comporter :
  - L'indication : "ATTENTION, clôture électrique" ou,
  - Le symbole montré.
- L'inscription doit être indélébile, apparente sur les deux faces du panneau de mise en garde et doit être d'une hauteur minimale de 25mm.
- Vérifier que tout l'équipement accessoire fonctionnant sur secteur raccordé au circuit de la clôture électrique des animaux offre un niveau d'isolation entre le circuit de la clôture et l'alimentation sur secteur équivalent à celui fourni par l'électrificateur.
- Une protection contre les intempéries doit être prévue pour l'équipement auxiliaire à moins que cet équipement est certifié par le fabricant comme étant apte à une utilisation en extérieur, et est de type avec un degré minimum de protection IPX4.

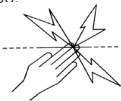

**ATTENTION** : Risque de décharge électrique. Ne pas connecter l'électrificateur à la fois à une clôture et à un autre dispositif de type dresseur de bovins ou de volaille. Sinon, la foudre touchant votre clôture sera conduite à tous les autres appareils.

Cet électrificateur est conforme aux réglementations de sécurité internationales et il est fabriqué selon les normes internationales. Gallagher se réserve le droit de modifier les spécifications sans préavis afin d'améliorer la fiabilité, les fonctionnalités ou le concept. E & OE.

L'auteur remercie la Commission Electrotechnique Internationale (IEC) de lui permettre de reproduire les informations contenues dans sa Publication Internationale 60335-2-76 ed.2.2 (2013). Tous ces extraits sont la propriété de l'IEC, Genève, Suisse. Tous droits réservés. Des informations supplémentaires sur l'IEC sont disponibles sur [www.iec.ch](http://www.iec.ch). L'IEC ne peut être tenue pour responsable de l'insertion ou du contexte dans lequel ces extraits et leur contenu sont reproduits par l'auteur, de même que l'IEC n'est en aucun cas responsable des autres contenus ou de leur exactitude.

## RÉPARATION D'APPAREILS À DOUBLE ISOLATION

Dans un électrificateur à double isolation, deux systèmes d'isolation sont installés au lieu d'une mise à la terre. Aucun équipement de mise à la terre n'est prévu sur le câble d'alimentation d'un électrificateur à double isolation, et aucun équipement de mise à la terre ne doit être ajouté à l'électrificateur. La réparation d'un électrificateur à double isolation nécessite un soin extrême et une bonne connaissance du système, et elle doit être faite uniquement par du personnel qualifié. Les pièces de remplacement d'un électrificateur à double isolation doivent être identiques aux pièces d'origine.

Un électrificateur à double isolation est marqué des mots «DOUBLE ISOLATION», «DOUBLE INSULATED» ou «DOUBLE INSULATION». Le symbole de double isolation  peut également apparaître sur l'appareil.

Pour réduire le risque de décharge électrique, cet électrificateur est équipé d'une fiche polarisée (une des broches est plus large que l'autre). Cette fiche s'insère dans une prise polarisée, dans un sens seulement. Si la fiche ne s'insère pas bien dans la prise, inversez la fiche. Si la fiche ne s'insère toujours pas bien, il faut faire appel à un électricien pour installer une prise adéquate. Il ne faut surtout pas changer la fiche.

## Approbations et normes - FCC

Cet équipement a été testé et déclaré conforme aux limites d'un appareil numérique de Classe A, conformément à la partie 15 des Règles FCC. Ces limites ont été fixées pour fournir une protection raisonnable contre les interférences nuisibles lorsque l'équipement fonctionne dans un environnement commercial. Cet équipement génère, utilise et peut émettre des radiations d'énergie radioélectrique et, s'il n'est pas installé et utilisé conformément au manuel d'instruction, peut causer des interférences perturbant les radiocommunications. Le fonctionnement de cet équipement dans une zone résidentielle est susceptible de causer des interférences nuisibles, auquel cas il sera exigé de l'utilisateur qu'il corrige ces interférences à ses propres frais.

# Matériel et outils

Les détaillants Gallagher offrent la gamme complète des produits de clôture électrique. Contactez votre distributeur Gallagher pour les spécifications et la conception de la clôture.

## Clôture permanente

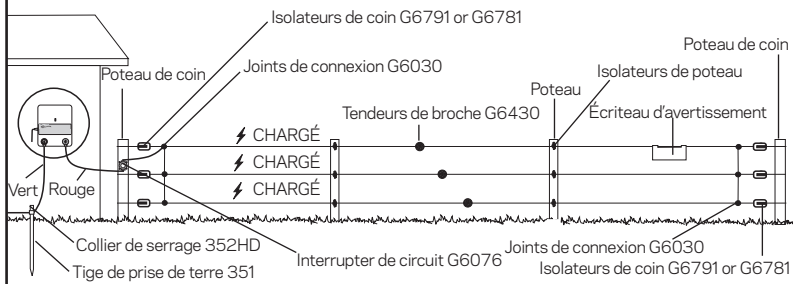

## Clôture portable

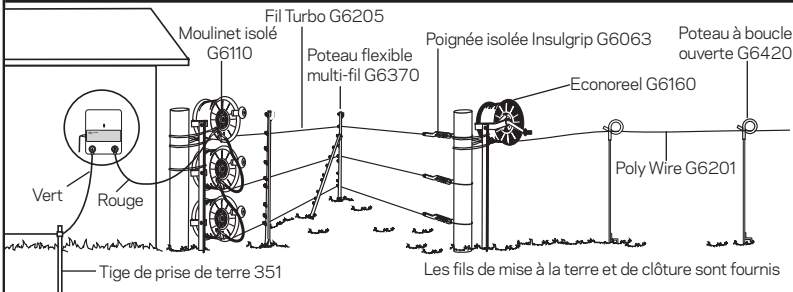

# Comment fonctionne l'électrificateur

L'électrificateur envoie chaque seconde une impulsion électrique sur la clôture. Ces impulsions donnent à l'animal une décharge électrique brève et intense, mais sans aucun danger. Cependant, l'animal n'oubliera jamais l'expérience de cette décharge électrique et se tiendra donc éloigné de la clôture.

## Conseils pratiques

- Consultez les prescriptions locales concernant le placement de clôtures. Les lois municipales peuvent exiger un permis de construire.
- Contrôlez régulièrement le fonctionnement de votre électrificateur en vérifiant le clignotement du témoin.
- Contrôlez régulièrement votre clôture. Éliminez branchages, mauvaises herbes ou arbrisseaux qui peuvent causer un court-circuit et mettre en péril la surveillance de vos animaux.
- Tous les animaux ont besoin d'un certain temps pour apprendre à respecter la clôture. L'accoutumance des animaux peut nécessiter plusieurs jours et il se peut que des adaptations mineures doivent être apportées à la clôture.
- Il peut être difficile de garder, à l'intérieur d'une clôture, des animaux qui sont enclins à sauter. Il peut être nécessaire d'essayer différentes hauteurs de clôture afin de déterminer la meilleure hauteur.
- Utilisez des isolateurs de qualité supérieure : une mauvaise qualité, des isolateurs fissurés et une tuyauterie en plastique ne sont pas recommandés parce qu'ils causeront des chutes de tension.
- Utilisez des brides orientables sur toutes les connexions en fil d'acier afin de disposer d'un circuit d'une qualité optimale.
- Cet électrificateur doit être mis à la terre au moyen de tiges de terre en métal galvanisé afin de s'assurer d'un fonctionnement optimal de la clôture électrique.
- Un câble doublement isolé doit être utilisé dans les bâtiments, sous les passages et où le sol peut corroder le fil galvanisé exposé. N'utilisez jamais des câbles domestiques. Ils sont conçus pour un maximum de 600 volts et entraîneront des pertes de tension.
- Utilisez du fil calibre 12,5 (2,5 mm) à haute résistance à la traction pour les clôtures électriques permanentes.



SMALL  
FENCE ENERGIZER

**110V**

A



Template

Gabarit

Plantilla

### **English**

Drill 2 x 4mm ( $5/32$ " ) holes (A & B). Fix the screws provided into the wall leaving the head of the screw about 3mm ( $1/8$ " ) out from the wall. Place the Energizer over and slide down onto the mounting screws.

### **Français**

Percez des trous de 2 x 4mm (A et B) à l'aide du gabarit repris dans les pages centrales. Vissez les boulons (livrés) dans le mur et faites en sorte que leur tête dépasse de 3 mm du mur. Faites correspondre les trous de l'appareil et suspendez le.

### **Español**

Perforar con 2 x 4mm ( $5/32$ " ) agujeros (A & B). Asegurar los tornillos en la pared dejando la cabeza del tornillo 3mm ( $1/8$ " ) fuera de la pared. Poner el Energizador sobre los tornillos y bajarlo sobre los tornillos de montar.





# Guide d'installation en 4 étapes

## Étape 1. Monter l'électrificateur

Sur un mur, à l'abri, hors de portée des enfants, près d'une prise de courant.

Installez l'électrificateur où il ne court pas de risque d'incendie ou de dommage mécanique.

- Percez des trous de 2 x 5/32" (A et B) à l'aide du gabarit repris dans les pages centrales.
- Vissez les boulons (livrés) dans le mur et faites en sorte que leur tête dépasse de 1/8" du mur.
- Faites correspondre les trous de l'appareil et suspendez le.

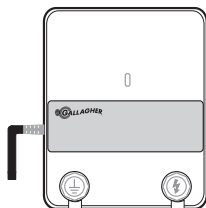

Français

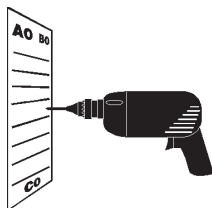

a

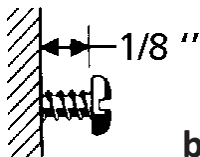





b

## Étape 2. Installez le système de mise à la terre

L'emplacement le plus efficace pour un système de mise à la terre est un sol continuellement humide, voir **illustration a**. Pour les zones sèches aux conditions de mise à la terre médiocres, voir **illustration b**.

Installer des piquets de terre galvanisés de 6 pieds à 5,2 pies de profondeur dans un sol humide si possible :

-  En cas de sécheresse ou de sol à faible teneur en minéraux, il peut être nécessaire d'utiliser davantage de piquets de terre.
-  Les piquets de terre doivent être espacés d'au moins 10 pieds
-  Les piquets de terre doivent être éloignés d'au moins 33 pieds de tout câble de secteur, de téléphone, de canalisation d'eau ou de terre du bâtiment.
-  Ne raccordez pas la borne de mise à la terre à la charpente ou à l'ossature métallique d'un bâtiment.
-  1 fil reliant toutes les piquets de terre à la borne de terre de l'électricien.

Pour fixer le câble de terre :

1. En utilisant un câble isolé à haute conductivité, enlevez 2 pouces de conductivité plastique à l'une des extrémités du fil du câble.
2. Dévisser la borne verte () du système de mise à la terre.
3. Insérez le fil dans la fente de la borne et vissez la borne en veillant à ce que le fil soit fermement serré.
4. Fixez le câble au système de mise à la terre en retirant 4 Pouces d'isolateur du câble à chaque piquet de terre.
5. Serrez le fil exposé à chaque piquet à l'aide d'une pince de terre.
6. Serrer le serrage.

**Remarque :** une mauvaise mise à la terre peut provoquer des interférences sur les fils téléphoniques, les radios et les télévisions.

a

## Système à électrofilés seulement (pour les zones avec une bonne conductivité du sol)

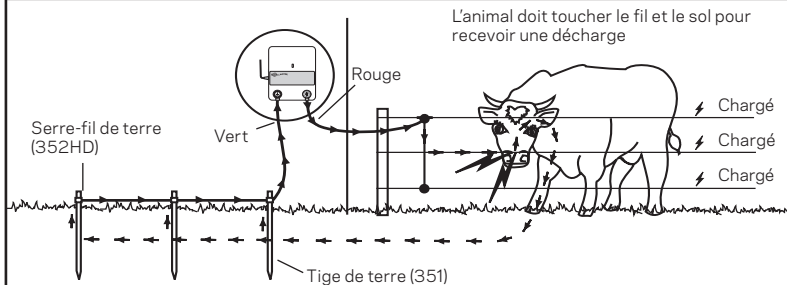

b

## Système à fil de retour à la terre (pour les zones à faible conductivité du sol)

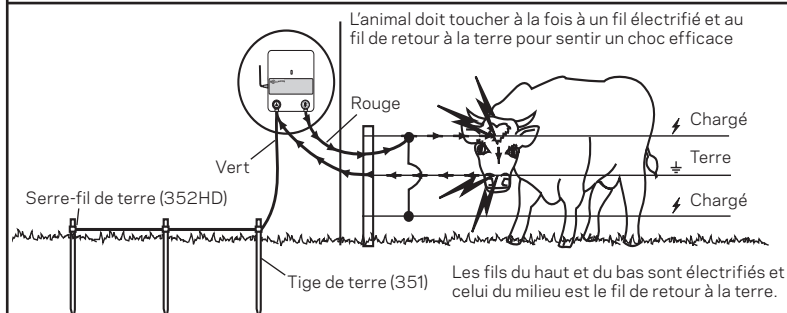

### Étape 3. Connectez la clôture

Pour attacher le câble de clôture rouge à la borne :

1. En utilisant un câble isolé à haute conductivité, enlevez 5 cm de conductivité plastique à l'une des extrémités du fil du câble.
2. Dévisser la borne de sortie rouge .
3. Insérez le fil dans la fente de la borne et vissez la borne en veillant à ce que le fil soit fermement serré.
4. Retirez l'isolateur de l'autre extrémité du câble et fixez-le à la clôture à l'aide d'un serre-joint.

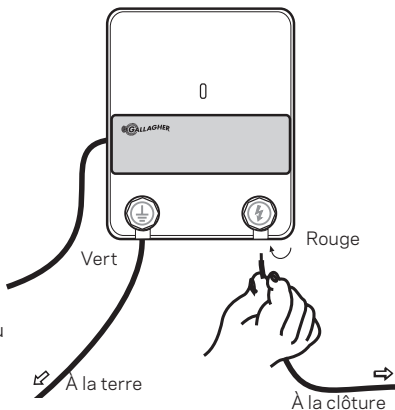

### Étape 4. Branchez l'électrificateur sur une prise de courant

Assurez-vous que le témoin sur le panneau de l'électrificateur clignote.

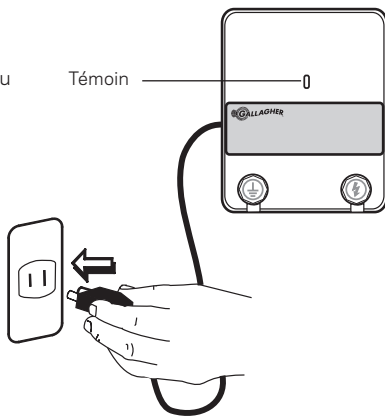

## Liste de contrôle de la tension

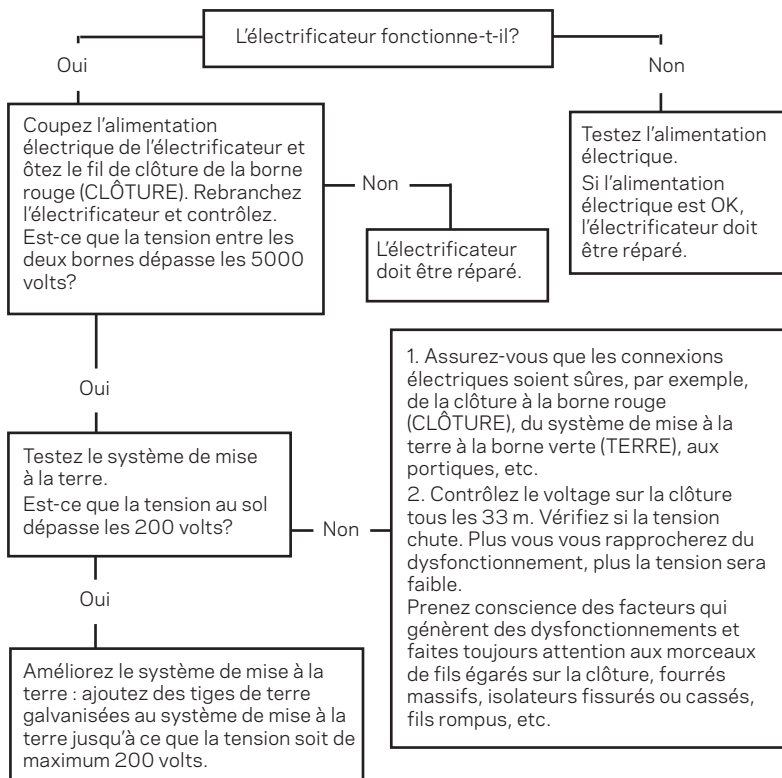

# Información Importante

## **Advertencia: Lea Todas Las Instrucciones**

- **AVISO:** no conectar el equipo a la red.
- Este aparato pueden utilizarlo niños desde los 8 años de edad y personas con limitaciones físicas, sensoriales o de razonamiento, o con falta de experiencia o conocimiento, a condición de que estén bajo la supervisión o reciban instrucción de una persona responsable con respecto al uso del aparato de manera segura y de que entiendan los riesgos que esto conlleva. Evite el contacto con los cables de la cerca, especialmente con la cabeza, cuello o torso. No trepe o pase por debajo de una cerca eléctrica. Utilice una puerta o un punto para cruzar especialmente diseñado.
- Se debe evitar la construcción de cercas eléctricas en las que se puedan enredar personas o animales.
- Las cercas eléctricas deben ser instaladas y manejadas de modo que no representen ningún peligro para personas, animales o los alrededores.
- Se recomienda que en las zonas donde sea probable la presencia de niños sin vigilancia y que no sean conscientes de los peligros de una cerca eléctrica, se instale un dispositivo de limitación de corriente no inferior a 500 ohms entre el energizador y la cerca eléctrica en este área.
- Este dispositivo no debe ser utilizado por niños o personas disminuidas si no es bajo supervisión.
- El uso del energizador para fines distintos a los sistemas de cercas eléctricas no está autorizado por Gallagher y si usted lo hace, lo realiza bajo su propio riesgo. Si lo utiliza para alguna aplicación diferente,, usted es responsable de garantizar la seguridad y el cumplimiento de las leyes correspondientes
- Se debe vigilar a los niños para asegurarse de que no juegan con este dispositivo.
- No situar materiales inflamables en las proximidades de la cerca o de las conexiones del energizador. En caso de riesgo extremo de incendio, desconectar el energizador.
- Las reparaciones se deben realizar por un Servicio Autorizado de Gallagher.
- Chequee las ordenanzas locales para conocer las regulaciones específicas.
- Una cerca eléctrica no debe ser alimentada por dos energizadores diferentes o por circuitos independientes del mismo energizador.
- Si dos cercas eléctricas diferentes son alimentadas con diferentes energizadores independientemente programados, la distancia entre los cables de las dos cercas eléctricas debe ser de al menos 2.5 metros. Si el espacio situado entre las dos cercas debe estar cerrado, se deben utilizar materiales no conductores o una barrera de metal aislante.
- No utilizar alambre de espino para una cerca eléctrica.
- Se puede incorporar una cerca no electrificada que incorpore alambre de espino o liso como

apoyo a los cables electrificados de una cerca eléctrica. Los dispositivos de ayuda de una cerca electrificada deben ser colocados a una distancia mínima de 150 mm del plano vertical. El alambre de espino y el alambre liso deben ser conectados a tierra a intervalos regulares.

- Siga las recomendaciones del fabricante en lo que se refiere a las tomas de tierra.
- No instalar el sistema de toma de tierra a menos de 10m de cualquier otro tipo de sistema de tierra.
- Excepto para pastores a batería de baja potencia, la toma de tierra debe penetrar en el suelo no menos de 1 m.
- Se debe utilizar un cable aislante en edificios y donde el suelo pueda corroer el cable galvanizado expuesto. No utilizar nunca cable de uso doméstico.
- Los cables de conexión que van por debajo del suelo deben ir en un material aislante o se debe utilizar cualquier cable aislante de alto voltaje. Se debe tener cuidado para evitar daños debidos a las pezuñas de los animales o las ruedas de tractor.
- Los cables de conexión no deben ser instalados en el mismo conducto que la red de alimentación del cable, cables de comunicación o cables de datos.
- Los conectores y los cables de la cerca no deben cruzar por encima de las líneas de comunicación o alta tensión.
- Si es posible debe evitar el cruce con líneas de alta tensión. Si tal cruce no se puede evitar, debe realizarse por debajo de la línea de alta tensión y lo más cerca posible en ángulo recto.
- Si los conectores y los cables de la cerca eléctrica son instalados cerca y por encima de la línea de alta tensión, la distancia entre los dos puntos no debería ser inferior a la que se muestra en el cuadro inferior:

#### **Distancias mínimas de las líneas de alta tensión para cercas eléctricas**

Voltaje de la línea de alta tensión V	Distancia en M
Inferior o igual al 1000	3
Mayor de 1000 e inferior o igual a 33000	4
Mayor de 33 000	8

- Si los conectores y los cables de la cerca eléctrica son instalados próximos a una línea de alta tensión su altura por encima del suelo no debe superar los 3 m.  
Esta altura aplicada a cualquier cara de la proyección ortogonal de los conductores más exteriores de la línea de alta tensión en la superficie del suelo para una distancia de:
- Las cercas eléctricas pensadas para disuadir a los pájaros, contención de animales domésticos o entrenamiento de animales como las vacas, sólo necesitan energizadores de baja potencia para obtener unos resultados satisfactorios y seguros.
- Cuando el energizador se utiliza para proporcionar un sistema de conductores para disuadir a los pájaros de descansar sobre los edificios, los conductores no se deben conectar a tierra. Se debe instalar un interruptor para proporcionar un medio de aislamiento del energizador y señales de aviso que deben ser colocadas en los lugares donde las personas puedan tener

acceso a los conductores.

- El cableado de la cerca se debe instalar bien lejos de cualquier línea de teléfonos, telégrafos o antena de radio.
- Cuando una cerca eléctrica atraviese un camino público se debe incorporar a la misma una puerta no electrificada. En estos cruces los alambres electrificados cercanos deben tener señales de aviso.
- El tamaño de la señal de aviso debe ser por lo menos de 100 mm x 200 mm
- El color de fondo de ambos lados debe ser amarillo. La inscripción en la señal debe ser en negro.
- La inscripción debe ser indeleble, escrita por ambos lados de la señal de aviso y tener una altura de por lo menos 2.5 mm
- Asegúrese de que el equipo auxiliar conectado al circuito de la cerca eléctrica proporciona un grado de aislamiento entre el circuito de la cerca y la red eléctrica alimentada equivalente a aquella proporcionada por el energizador.
- Se debe proteger de la climatología el equipo auxiliar a menos que el fabricante certifique que el equipo es adecuado para su uso en el exterior y es del tipo con un grado de protección mínima IPX4.



**ADVERTENCIA: Riesgo de choque eléctrico.** No conecte el energizador simultáneamente a una cerca y a cualquier otro dispositivo, como por ejemplo un entrenador de ganado o avícola. Si lo hace y cae un rayo en la cerca eléctrico, este será conducido a todos los otros aparatos.

El energizador cumple con las normas Internacionales de seguridad y está fabricado conforme a los estándares internacionales. Gallagher se reserva el derecho de hacer cambios sin notificación previa en las especificaciones de cualquier producto para mejorar la fiabilidad, función o diseño. E & OE.

El autor agradece a la International Electrotechnical Commission (IEC) el permiso para reproducir la información de su Publicación Internacional 60335-2-76 ed.2.2 (2013). Todos los extractos son copyright de la IEC, Ginebra, Suiza. Todos los derechos están reservados. Puede encontrar más información sobre la IEC en [www.iec.ch](http://www.iec.ch). La IEC no es responsable del lugar y contexto en el que dichos extractos y contenidos son reproducidos por el autor, así como tampoco es responsable en modo alguno de los otros contenidos o exactitud contenida.

**PELIGRO: SERVICIO DE APARATOS CON AISLADO DOBLE:**

En un controlador con aislado doble dos sistemas de aislado en lugar de un contacto a tierra. El que no tenga un equipo de tierra quiere decir que esta provisto dentro del cable del controlador con aislado doble, y no debe de agregarse uno al controlador. El servicio de un controlador con aislado doble requiere mucho cuidado y conocimiento del sistema, debe ademas de ser realizado por personal capacitado en el servicio. Repuestos para controladores con aislado doble deben de ser idénticos a las partes cambiadas. Un controlador con aislado doble esta marcado con las palabras DOBLE AISLADO o AISLADO DOBLE. El símbolo de aislado  doble puede estar marcado en el aparato.

Para reducir el riesgo de choque eléctrico este energizador posee un enchufe polarizado (una hoja es mas ancha que la otra). Este enchufe solo se puede enchufar de una manera. Si no lo puede conectar, contacte a un electricista y que le instale el enchufe polarizado correcto. No cambie el enchufe del energizador de ninguna manera.

**Aprobaciones y estándares - FCC**

Este equipo se ha comprobado y se determinó que cumple con los límites para un dispositivo digital Clase A, de acuerdo con la parte 15 de las reglas de FCC. Estos límites están diseñados para brindar una protección razonable contra la interferencia dañina si el equipo se opera en un entorno comercial. Este equipo genera, usa y puede irradiar energía de radio frecuencia y, si no se instala y utiliza conforme al manual de instrucciones, puede causar interferencias dañinas a la radio comunicación. Es probable que la operación de este equipo en una zona residencial provoque interferencias dañinas, en cuyo caso el usuario deberá corregir la interferencia a sus expensas.

## Materiales y herramientas

Los distribuidores Gallagher le ofrecen una completa gama de productos para su cerca eléctrica. Contacte con su distribuidor Gallagher para especificaciones y diseño de su cerca.

### Cercos Permanentes

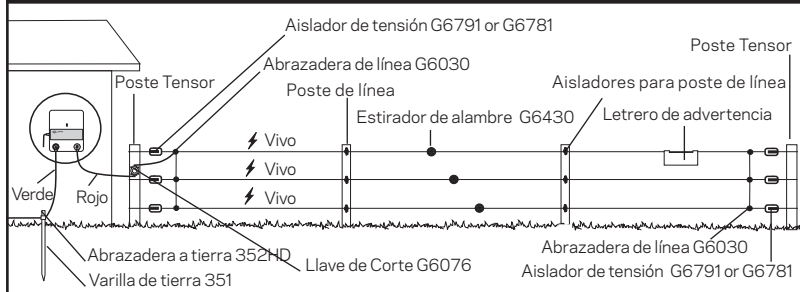

### Cercos portátil

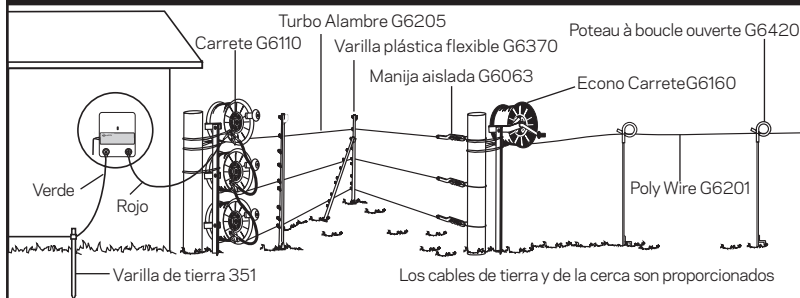

# Cómo funciona el energizador

El energizador envía pulsos eléctricos a lo largo de la cerca con un intervalo de 1 segundo. Estos pulsos dan al animal una descarga corta y seca pero segura. La descarga no daña al animal, aunque permanecerá en su recuerdo y evitará la cerca.

## Consejos prácticos

- Revise las legislaciones locales sobre cercas eléctricas. Las leyes locales podrían solicitar un permiso antes de su instalación.
- Revise de forma periódica que el Energizador funciona comprobando que la luz indicadora parpadea.
- Revise la cerca periódicamente. Quite las ramas caídas, hierba o arbustos ya que podrían causar un cortocircuito en la cerca y se reduciría el control sobre los animales.
- Todos los animales necesitan tiempo para aprender a respetar la cerca. Puede llevar varios días entrenar al animal y puede que la cerca necesite ajustes menores.
- Los animales con tendencia a saltar pueden ser difíciles de controlar. Puede que necesite intentar diferentes alturas para determinar cual es la mejor.
- Utilice aisladores de máxima calidad: Los aisladores de baja calidad o rotos y los tubos de plástico no se recomiendan ya que podrían causar un cortocircuito.
- Utilice abrazaderas de unión en todas las conexiones para asegurar un circuito de alta calidad.
- Este energizador se debe conectar a tierra utilizando picas de tierra de metal galvanizadas para asegurar que la cerca eléctrica funciona correctamente.
- Se debe utilizar cable doble aislado en edificios, por debajo de las puertas y donde el suelo pueda corroer el cable galvanizado expuesto. Nunca utilice cable de uso doméstico. Está hecho para un máximo de 600 voltios y perderá electricidad.
- En cercas permanentes utilice alambre de alta tensión de calibre 12.5.

## 4-Guía de instalación paso a paso

### Paso 1. Monte el energizador

En la pared, a cubierto, fuera del alcance de los niños y junto a un enchufe.

Instálelo donde no haya riesgo de incendio del energizador o daños mecánicos.

- Utilizando el diagrama en las paginas del medio, perforar con 2 5/32" agujeros (A & B).
- Asegurar los tornillos en la pared dejando la cabeza del tornillo 1/8" fuera de la pared.
- Poner el Energizador sobre los tornillos y bajarlo sobre los tornillos de montar.

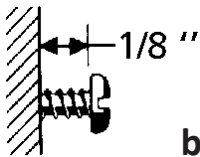
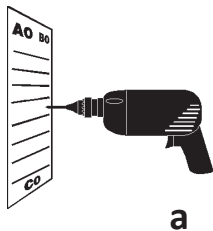
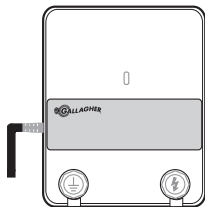

## Paso 2. Como instalar sistemas de toma de tierra

El lugar más efectivo para un sistema de toma de tierra es en un suelo continuamente húmedo. Para áreas con condiciones pobres, ver **figura a**. Para áreas con condiciones pobres, ver **figura b**, página 36.

Instale estacas de tierra galvanizadas de 6' a 5,2' de profundidad en suelo húmedo siempre que sea posible:

- ✔ En condiciones secas o en suelos con bajo contenido mineral pueden ser necesarias más estacas de tierra.
- ✔ Las estacas de tierra deben estar a una distancia mínima de 10'.
- ✔ Las estacas de tierra deben estar a una distancia mínima de 33' de cualquier cable de la red principal, cableado telefónico, tuberías de agua o toma de tierra del edificio.
- ✔ No conecte el terminal de tierra a ninguna estructura o estructura metálica del edificio.
- ✔ 1 cable que conecta todas las estacas de tierra al terminal de tierra del activador.

Para conectar el cable de tierra:

1. Con el cable aislante de alta conductividad, retire 2" de revestimiento plástico de un extremo del cable.
2. Desenrosque el terminal verde (⚡) del sistema de toma de tierra.
3. Introduzca el cable por la ranura del terminal y enrósquelo para cerrarlo, asegurándose de que el cable quede firmemente sujeto.
4. Fije el cable al sistema de tierra retirando 4" de aislante del cable en cada estaca de tierra.
5. Sujete el cable expuesto a cada estaca utilizando una pinza de tierra.
6. Apriete la sujeción.

**Nota:** Una mala conexión a tierra puede causar interferencias en las líneas telefónicas, radios y televisores.

**a.**

### Sistema de todos los alambres vivos (para áreas con buena conductividad de suelo)

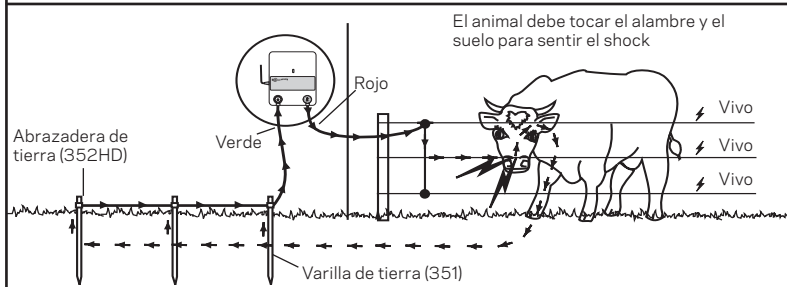

**b.**

### Sistema de tierra con alambre retorno (para áreas con pobre conductividad de suelo)

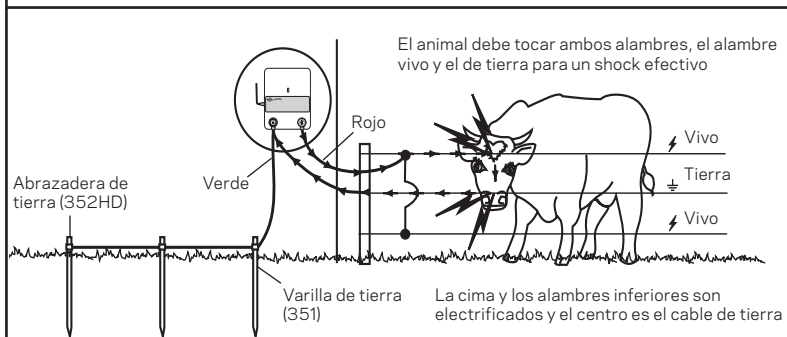

### Paso 3. Conecte la cerca

Para fijar el cable rojo de la cerca al terminal:

1. Con el cable aislante de alta conductividad, retire 2" de revestimiento plástico de un extremo del cable.
2. Desenrosque el terminal de salida rojo ⚡.
3. Introduzca el cable por la ranura del terminal y enrósquelo para cerrarlo, asegurándose de que el cable quede firmemente sujeto.
4. Retire el aislante del otro extremo del cable y fíjelo a la cerca con una abrazadera de unión.

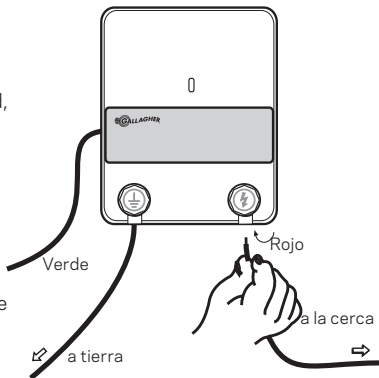

### Paso 4. Enchufe el energizador

Revise que la luz del panel frontal del energizador está parpadeando.

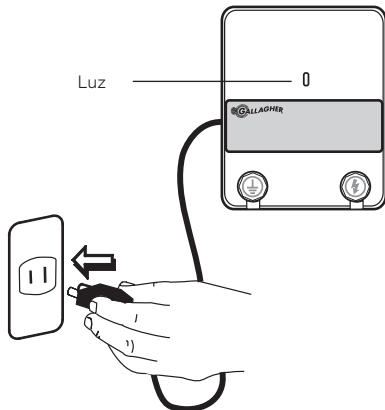

# Lista de revisión del voltaje

